



白熱灯シャンデリア (天井付け専用型)

ご使用になれる前に必ずお読みください

この取扱説明書には取り付け方やランプの交換方法、お手入れのしかたなどご使用にあたり重要な事柄が書かれています。
この取扱説明書を大切に保管して、お手入れなどの際にご利用ください。

仕様

品番	適合ランプ
C I - 4 2 6 5	E 1 7 シャンデリア球 (クリア) 4 0 W以下 × 6 灯
C I - 4 2 6 6	E 1 7 シャンデリア球 (クリア) 4 0 W以下 × 8 灯

この取扱説明書のマークについて

- 警告** 説明書中の「警告」は、重大な人身事故の原因となる危険を示します。
- 注意** 説明書中の「注意」は、物損および障害事故の原因となる危険を示します。
- このマークのついている説明文は必ず守っていただく事項です。
- このマークのついている説明文は行ってはいけない禁止事項です。

取り付け・取り扱い上の注意

すぐ取り付けられます

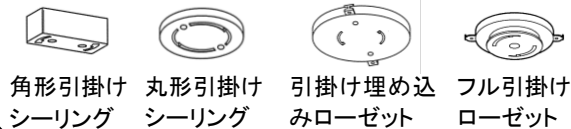

配線器具の取付工事は必要です。

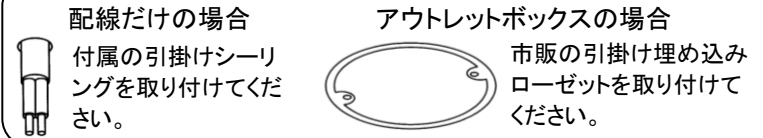

警告

- 破損したりガタついている配線器具には取り付けしないでください。
配線器具を取り替えてから器具を取り付けてください。
★器具の落下事故や漏電による火災、感電事故の原因となります。
- 樹脂製ボックスカバーには取り付けしないでください。
★器具の落下事故の原因となります。
- 付属の引掛シーリングボディの取り付けや配線器具の交換は、有資格者による工事が必要です。
電気店または工事店に依頼してください。 ★一般の方の工事は法律で禁止されています。
- 一般屋内用器具です。屋外や浴室など湿気の多い場所で使用しないでください。
★感電事故や漏電による火災の原因となります。
- 次のような場所には取り付けしないでください。 ★器具落下事故の原因となります。

損傷しているもの ガタつくもの



- 器具の改造や構成部品の変更、改造はしないでください。
★火災や感電事故の原因となります。
- 器具を布などで覆わないでください。
★過熱して、発煙や発火の原因となります。

注意

- この器具は周囲温度 5℃～35℃の環境で使用してください。
★過熱して、発煙や発火の原因となる場合があります。
- AC100V専用です。必ずAC100Vの電源で使用してください。
★定格電圧より高い電圧で使用すると過熱し、火災の原因となることがあります。
- ヒビの入ったカバーや一部が欠けたカバーは使用しないでください。
★カバーの破損、落下の原因となります。
- 温度の高くなるもの（ガスレンジやエアコンの吹き出し口など）の近くに設置しないでください。
★器具カバーの変形や火災の原因となります。
- 殺虫剤やカビ取り剤などの薬品をかけないでください。
★変色や材料の変質によるカバーのヒビ割れなどの原因となります。



各部の名称

(説明図は、一部を省略抽象化した図です。)
(不足している部品があった場合は、お買い上げ店または山田照明サービス受付窓口までご連絡ください。)

【器具構成図】

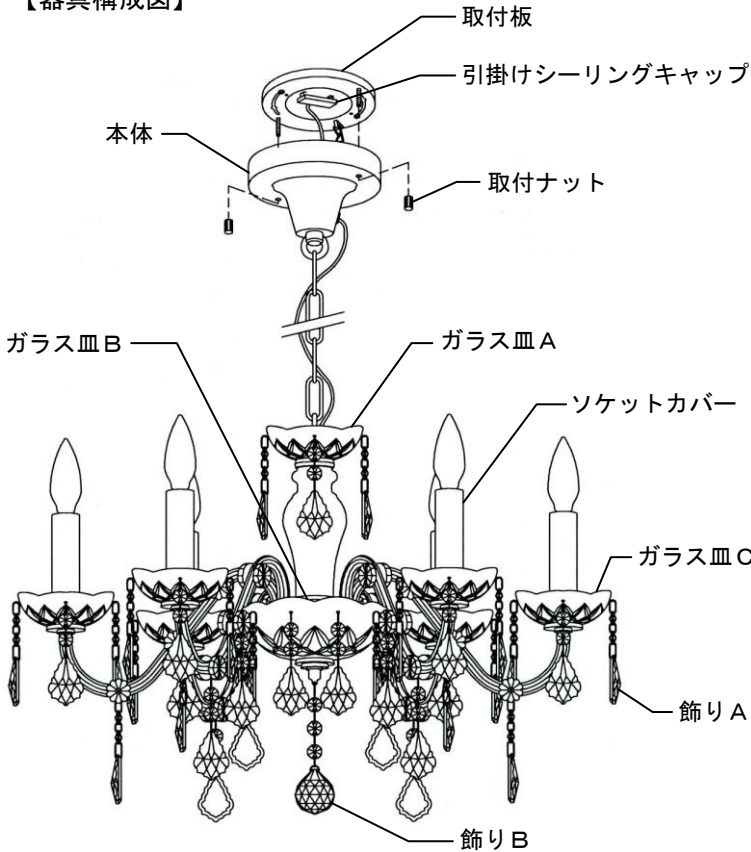

【付属品】

- 角形引掛けシーリングボディ・・・1個
(木ネジ付)
- 取り付けは、工事店または電気店にご依頼ください。**
- M3. 5ローゼット用ネジ・・・2本
- 座付木ネジ(簡易取付金具用)・・・2本
- E17シャンデリア電球(クリア) 40W
CI-4265・・・6個
CI-4266・・・8個
- 飾りA CI-4265・・・50個
CI-4266・・・62個
- 飾りB・・・1個
- ガラス皿C CI-4265・・・6個
CI-4266・・・8個
- ソケットカバー CI-4265・・・6個
CI-4266・・・8個
- 取扱説明書(本書)・・・1枚
- 保証とアフターサービスについて(別紙)・・・1枚

取り付け場所の確認

警告 配線器具は、必ず補強材のある場所に取り付けてください。
★補強材のない場所に取り付けた場合、器具の落下事故の原因となります。

注意 建物の構造によっては、付属の木ネジでは取り付けられないことがまれにあります。
そのような場合には、器具取り付け場所の構造を確認の上、適切な長さの木ネジにて取り付けてください。

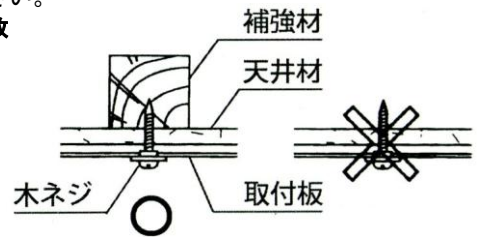

取り付け方

注意

必ず電源を切ってください。感電事故の原因となります。

警告 器具取り付けは、説明書に従い確実に行ってください。
★取り付けに不備があると、器具の落下による「けが」や火災、感電事故の原因となります。

1. 簡易取付板をセットします。

A: 引掛け埋め込みローゼットが天井に付いている場合

引掛け埋め込みローゼットの爪を利用して取り付けます。

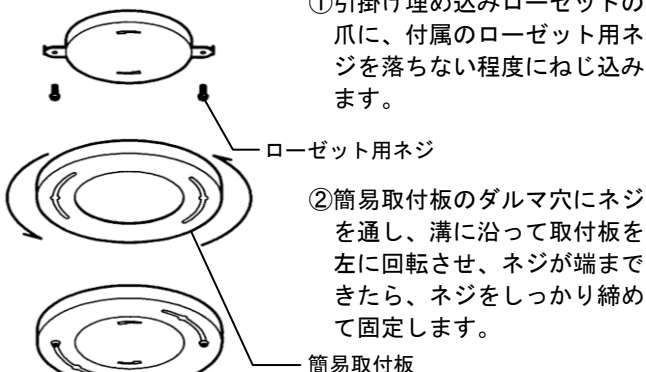

B: 角(丸)形の引掛シーリングボディが天井に付いている場合

付属の座付木ネジを利用して取り付けます。

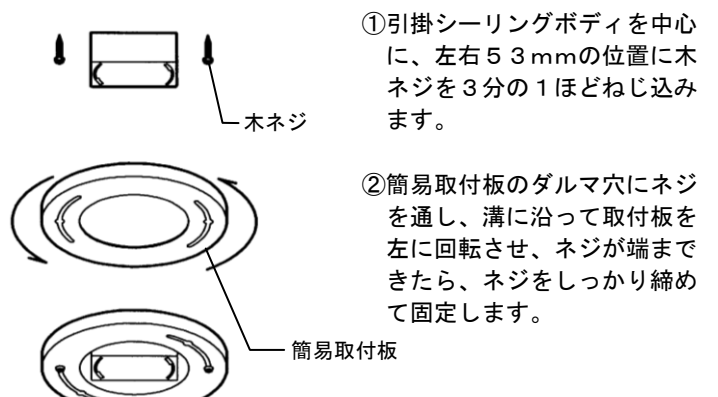

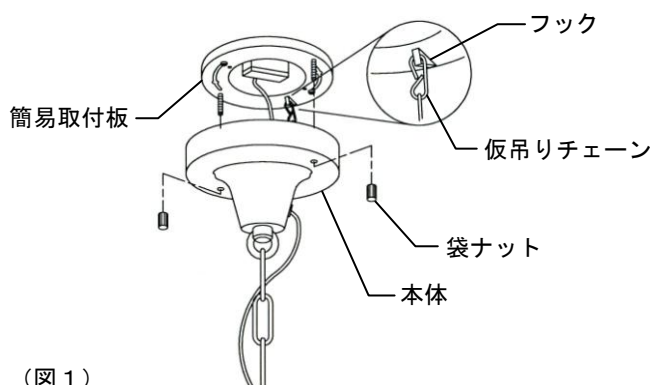

(図 1)

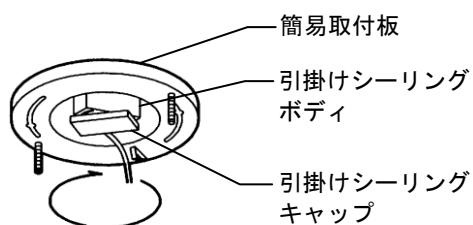

(図 2)

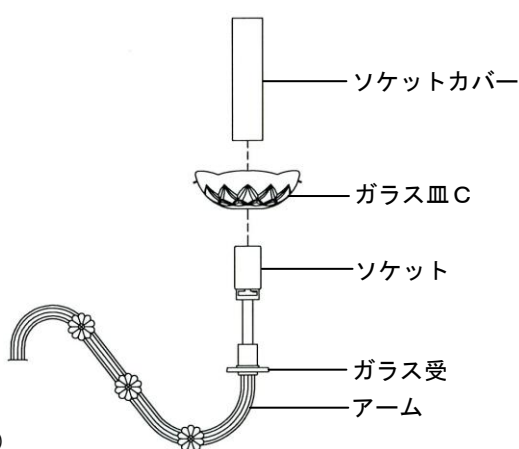

(図 3)

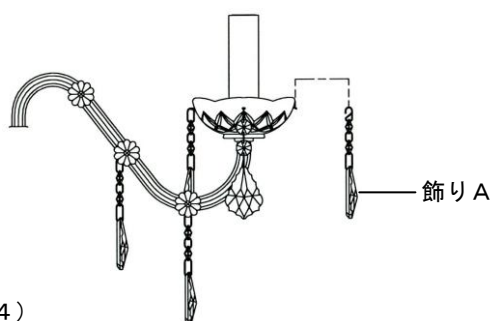

(図 4)

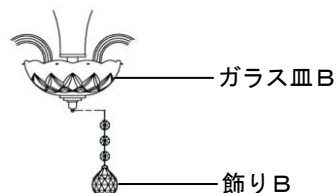

(図 5)

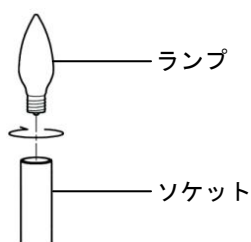

(図 6)

2. 仮吊りチェーンを取り付けます。(図 1)

- ① 仮吊りチェーンを簡易取付板のフックに取り付けてください。

3. 本体を取り付けます。

- ① 引掛けシーリングキャップを引掛け埋め込みローゼットまたは引掛けシーリングボディに差し込んで時計方向に止まるまで回転させます。(図 2)
- ② 本体を取付ナット(2個)で簡易取付板に固定します。(図 1)

4. ソケットカバー、ガラス皿をセットします。(図 3)

- ① ガラス皿Cをソケットを通してガラス受に乗せてください。

⚠ 注意



ガラス皿中央の切り口に気をつけてお取扱いください。

★ けがをする恐れがあります。

- ② ソケットカバーをソケットに通してください。

5. 飾りをセットします。

- ① 飾りAをガラス皿A、B、C、とアームに引っ掛けてください。(図 4)
- ② 飾りBをガラス皿Bの下部中央に引っ掛けてください。(図 5)

6. ランプを取り付けます。

- ① ランプをソケットに取り付けてください。(図 6)

⚠ 注意



ランプは乱暴に取り扱わないでください。
★ 電球割れ等の事故の原因となります。

スイッチ操作

壁スイッチにて「ON-OFF」操作を行います。

お手入れについて ⚠️ 注意

❗ 必ず電源を切ってください。感電事故の原因となります。

- こまめに清掃を：照明器具やランプが汚れていると、暗くなり、しかも電気代は変わらないので不経済です。定期的に清掃しましょう。暮れの大掃除の際には照明器具も清掃しましょう。

⚠️ 注意

- ❗ ● ランプの交換やお手入れをするときは、必ずスイッチを切ってから取りかかってください。
★感電事故の原因となります。
- 🚫 ● スイッチを切った直後のランプは熱くなっています。絶対に素手で触らないでください。
ランプの交換やお手入れは、ランプが冷えてから行ってください。 ★火傷の原因となります。
- 🚫 ● 濡れた手で触らないでください。 ★感電事故の原因となります。
- 🚫 ● ランプは乱暴に扱わないでください。 ★電球が割れてけがをする原因となります。
- 適合ランプ以外のランプは使用しないでください。表紙の「■仕様」欄を確認し、正しいランプをご使用ください。
★不適合なランプを使用すると異常過熱による火災の原因となります。
- シンナーやベンジンなど揮発性の薬品やクレンザーなどは使用しないでください。
★器具に傷をつけたり変色や変質の原因となります。

■ランプの交換

1. スイッチを切ります。

⚠️ 注意

- 🚫 ● ランプ交換時、濡れた手で触らないでください。
★感電事故の原因となります。

2. ランプを交換してください。

⚠️ 注意

- ❗ ● ランプは乱暴に取り扱わないでください。
★電球割れ等の事故の原因となります。

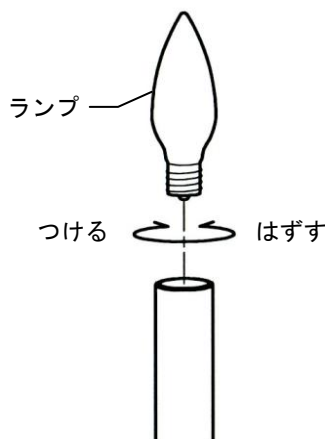

■お手入れのしかたについて

1. スイッチを切ります。
2. 軽くハタキをかけるか、柔らかいハケ、ブラシでほこりを取り除きます。
3. 金具部分の汚れは柔らかい布で拭き取ります。

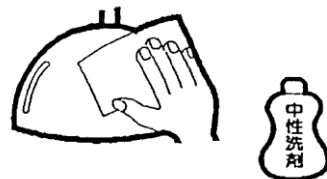

■アフターサービスについて

ご使用中、器具が普段と違った状態になりましたら直ちに使用を中止し、**器具の型番**（器具本体のラベルでご確認ください）、**故障の状況**、**ご使用期間**をご確認の上、お買い上げいただきました販売店、もしくは別紙の山田照明サービス受付窓口にご相談ください。