



取扱説明書

保管用

Z-11 (SL)

お客様へ：ご使用になれる前に必ずお読みください

ご使用上に関するお知らせ（故障や異常ではありません）

[器具自体の留意点]

- LEDはバラツキがあるため、同一品番でも商品ごとに発光色、明るさが異なる場合があります。
- LED光源は、お客様自身でのお取り替えはできません。

[周囲の影響]

- 器具の近くでは、ラジオやテレビなどの音響、映像機器に雑音が入ることがあります。雑音が入る場合は器具とラジオ、テレビなどの距離を遠ざけたり、器具の向きをかえたりしてください。
- 器具のきわめて近くではリモコン機器（エアコンなど）が動作しにくくなる場合があります。

安全に関するご注意

警告

 禁止	<p>■付属の専用ACアダプター以外は絶対に使用しないでください。故障、火災、感電の原因となります。</p> <p>■器具の隙間に金属類や燃えやすいものを差し込まないでください。 ★火災、感電の原因となります。</p>	 禁止	<p>■電源コードをねじったり、たばねたりしないでください。 ★コードが破損し、火災、感電の原因となります。</p> <p>■濡れた手でACアダプターやDCジャックを抜き差ししないでください。★感電の原因となります。</p>
	<p>■布や紙などの燃えやすいものをかぶせたりしないでください。 ★火災、感電の原因となります。</p>	 分解禁止	<p>■器具を改造したり、部品交換をしないでください。 ★火災、感電、落下の原因となります。</p>
	<p>■電源コードに重いものを載せたり挟み込んだりしないでください。 ★コードが破損し、火災、感電の原因となります。</p> <p>■電源コードを無理に曲げたり、引張ったりしないでください。 ★コードが破損し、火災、感電の原因となります。</p>	 必ず守る	<p>■電源コードが傷んだら修理を依頼してください。 ★芯線が露出、断線したまま使用すると火災の原因となります。</p> <p>■異常を感じた場合、速やかにスイッチを切り、ACアダプターをコンセントから抜いてください。 ★お買い上げ販売店、最寄りの山田照明へご相談ください。</p>

注意

 禁止	<p>■ベットや枕元、カーテンの近くで使用しないでください。 ★火災の原因となります。</p>	 禁止	<p>■可動部（アームなど）に指を入れないでください。 ★けがの恐れがあります。</p>
	<p>■温度が高くなる場所に設置しないでください。 ★コンロやストーブの近くで使用しないでください。 火災の原因となります。</p> <p>■調光器との併用はしないでください。 ★火災の原因となります。</p>	 水濡れ禁止	<p>■浴室などの湿気の多い場所や屋外で使用しないでください。 ★この器具は非防水です。火災、感電の原因となります。</p>

■仕様（規格及び外観は、改良などの理由により予告なく変更することがあります。）

品番	光源	付属専用ACアダプター	クランプ
Z-11SL	LED 11.9W×1	<ul style="list-style-type: none"> 定格電圧AC100V 50Hz/60Hz 共用 二次側出力 電圧DC12V 	専用クランプ

ご使用上の注意

- 照射の距離は30cmより離して使用してください。
- シェードを上向きにお使いになる場合は、シェード内に異物が入らないように注意してください。★故障の原因になります。
- 直接日光・熱器具を避けてください。★変色・変質・故障の原因となります。
- シェードを持って運んだり振ったりしないでください。★器具破損の原因となります。
- スイッチは頻繁に使用するところです。操作に異常を感じたら使用を中止してください。★火災や感電事故の原因となります。
- この器具は周辺温度5℃～35℃の範囲で使用してください。★過熱して発煙や発火、光源ユニット寿命短縮の原因となります。

警告 注意

- ▲クランプの取り付けは、本取扱説明書にしたがい、確実に行ってください。
- ★クランプの取り付けが悪いと、倒れたり落ちたりして、火災やけが、器具の破損の原因となります。

- 器具の改造や構成部品の改造、変更はしないでください。
- ★火災や感電事故原因となります。

照明器具には寿命があります。設置後、通常のご使用で8~10年後には外観に異常がなくても内部劣化が進んでおります。点検・交換をお勧めします。
通常の使用条件とは周囲温度30℃以下、年間3000時間点灯です。
(JIS C8105-1 解説による)
周囲温度が高い場合・点灯時間が長い場合は寿命が短くなります

同品名商品のLED光源でも色・明るさに多少のバラつきがある場合があります。予めご了承ください。

照射距離が近い場合や照射面によっては光ムラが気になる場合があります。予めご了承ください。

他の電機機種からの影響による電源電圧の変動によりちらつく事があります。予めご了承ください。

- ACアダプターの抜き差しはACアダプターを持って行ってください。
- ★コードを引っ張るとコードを傷め、ショートによる火災や感電事故の原因となることがあります。



- コードは余裕をみて使用してください。
- ★コードを引っ張るとコードを痛め、ショートによる火災や感電事故の原因となることがあります。

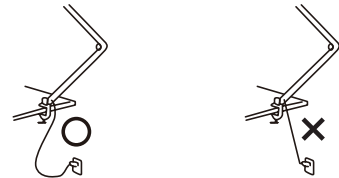

警告

- シェードの放熱穴や隙間から、異物を入れないでください。
- ★感電事故の原因となります。



★感電事故や漏電の原因となります。

- 傷んだコード（芯線の露出、断線など）は、そのまま使用せず、直ちに電器店に交換をご依頼ください。



★傷んだままで使用を続けると、火災や感電事故の原因となります。

- 水洗いしないでください。お手入れのし方は、「お手入れ」の項目を参照してください。

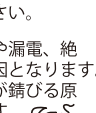

★感電事故や漏電、絶縁不良の原因となります。
★金属部分が錆びる原因となります。

- アームにタオルなどを掛けしないでください。
- ★アームやジョイント部分を傷め、故障の原因となります。

- 電源コードを机と壁の間に挟まないでください。★コードを損傷し、火災や感電事故の原因となります。

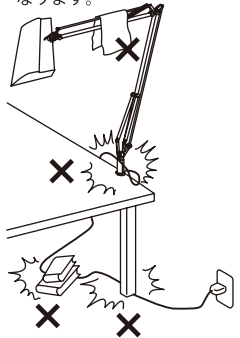

- コードに物を載せたり、コードを踏んだりしないでください。
- ★コードを損傷し、火災や感電事故の原因となります。

- 外出するときや長時間使用されない場合には、電源プラグをコンセントから抜いてください。

- 万一、煙が出たり、変な臭いがするなどの異常が発生したら、直ちにスイッチを切り電源プラグを抜いてください。

警告

- 不安定な場所に設置しないでください。
- ★倒れたり、落ちたりして、火災やけがの原因となります。



- 布や紙などの燃えやすいもので覆わないでください。



★火災の原因となります

- カーテンなどの燃えやすい物の近くで使用しないでください。
- ★火災の原因となる場合があります。



各部の名称 (不足している部品があった場合には、お買い上げ販売店または山田照明カスタマーセンターまでご連絡ください。)

【器具構成図】

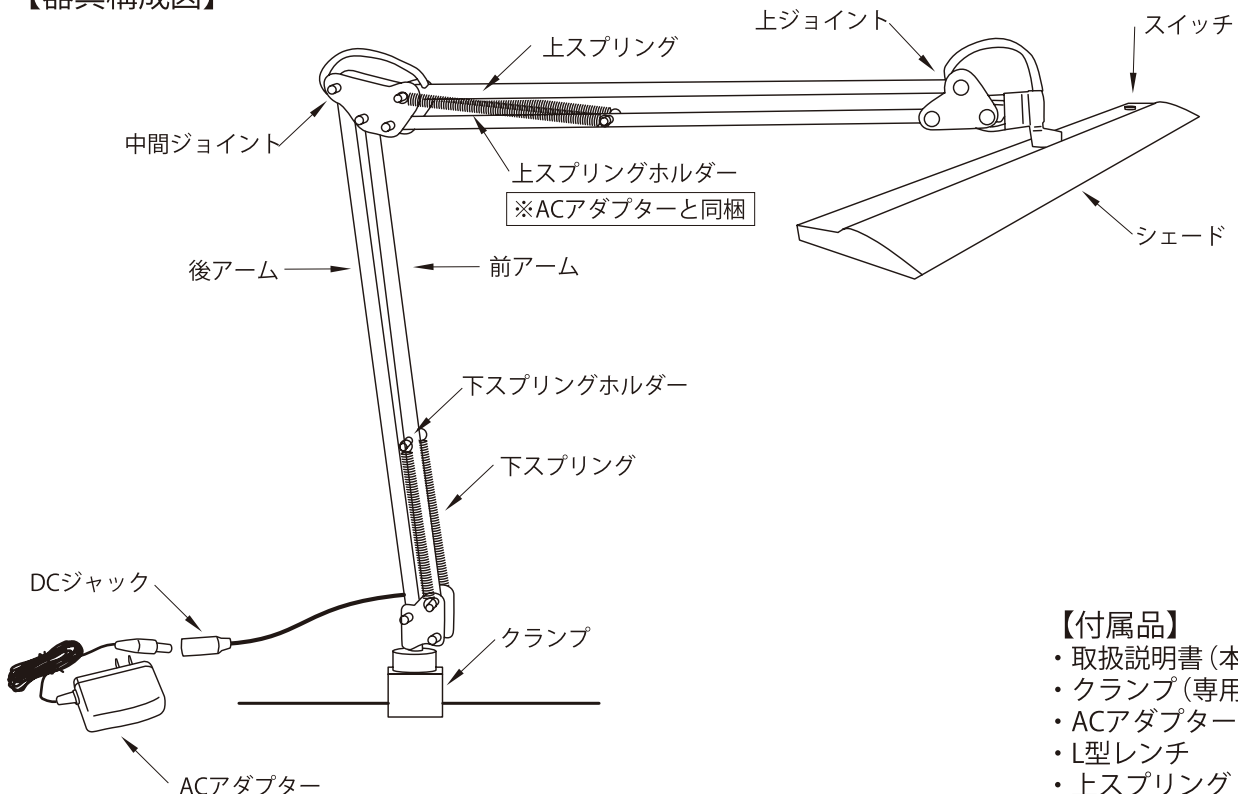

【付属品】

- ・取扱説明書(本書) - 1枚
- ・クランプ(専用)
- ・ACアダプター
- ・L型レンチ
- ・上スプリング

■Zライトの組み立て

◆上スプリングのセット

- 1) パッケージから各部品を静かに取り出します。
- 2) 床またはテーブルを傷付けないようにタオルなどを敷き、その上にアームを伸ばし置きます。
- 3) ACアダプターと同梱されている上スプリングを取り出します。
- 4) スプリングの一方の輪を中間ジョイントのスプリングホルダーの溝にしっかり引っ掛けます。
- 5) もう一方のスプリングの輪を上アームのスプリングホルダーにしっかり引っ掛けます。
- 6) 反対側のスプリングも同じ方法で取り付けます。

4. スプリングの一方の輪を中間ジョイント側のスプリングホルダーの溝に引掛けます。

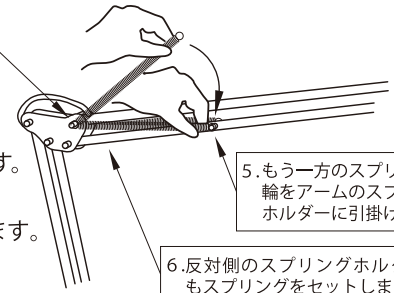

5. もう一方のスプリングの輪を上アームのスプリングホルダーに引掛けます。

6. 反対側のスプリングホルダーにもスプリングをセットします。

⚠注意 スプリングの両端の輪は、スプリングホルダーの溝に完全に引っ掛けてください。

★引っ掛けが悪いとスプリングが外れて大変危険です。



完全に引掛けてください。



引っ掛けが不完全で、はずれる危険があります。

■Zライトのセット

- 1) クランプを取り付けます。

⚠注意 ●付属のクランプがセットできる板の厚みは、6~45mmまでです。柔らかい材質の板や塗装面の取付けは、傷付きの原因となりますのでおさげください。

●不安定な物にはセットしないでください。転倒や脱落などの恐れがあります。

●Zライト用クランプは、Zライトの取付け以外の用途に使用しないでください。

緩める

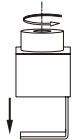

1. クランプのセット金具を挟み込む板の厚みより広くなるように緩めます。

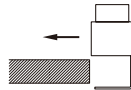

2. クランプをセットする板にしっかりくわえさせます。

締める

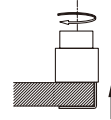

3. クランプのセット金具を締め込みます。



図のような所には取り付けしないでください。落下事故の原因となります。



たわんだり、折れたりする弱い材質、ガラス板など



丸パイプ、一辺が40mm以下の角パイプ



先端から40mmが平らでない板など

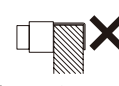

横向きセット
横向きに付けたいときは、別売のクランプ「Z-A10」をご利用ください。

- 2) クランプにZライトを差込みます。

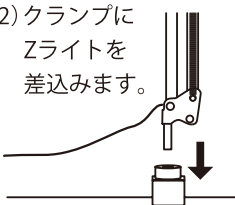

- 3) ACアダプターピンとDCジャックピンとを差込接続します。

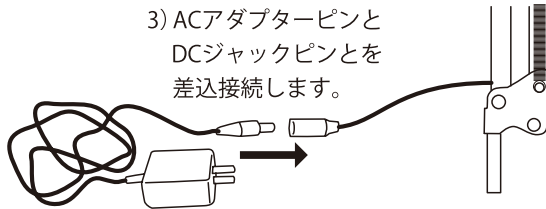

- 4) ACアダプタープラグをコンセントに差込みます。

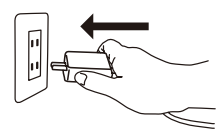

付属のクランプで取り付けができない場合は別売のクランプをお買い上げください。

Zライト総合カタログもしくは弊社ホームページにて検索してください。(http://www.yamada-shomei.co.jp/)

■Zライトの使い方

◆スイッチ操作の仕方

スイッチを1回押すと、スロースターターを起用していますので徐々に明るくなります。

点灯中ボタンを長押ししますと明るさが(15%~100%)に変化し続けます。

ボタンを押すと消灯します。(次に点灯する場合は消灯前の明るさになります)

スイッチを2回連続して押すと100%の明るさになります。

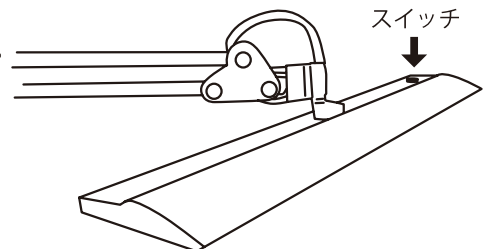

◆シェードの位置調節

・シェードの位置や照射方向を調節する時には、シェードの外側を持って行います。

⚠注意 アームを持って調節したり、可動部の隙間に指を入れないでください。

★指を挟む危険があります。

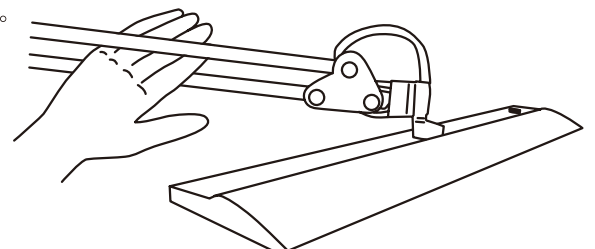

■Zライトのジョイントの調整

・アームの動き、ジョイントの動きがスムーズでない場合には、反対側をマイナスドライバーで固定しながら、各部の六角穴ネジを付属のL型レンチで調節してください。

⚠注意 調整は力を入れすぎて締めつけ過ぎないようにしてください。

・シェードの動きは図の方法で行います。

- 1) 回転軸カバーをマイナスドライバーなどではずします。
- 2) 六角穴ネジを付属のL型レンチで締めつけます。

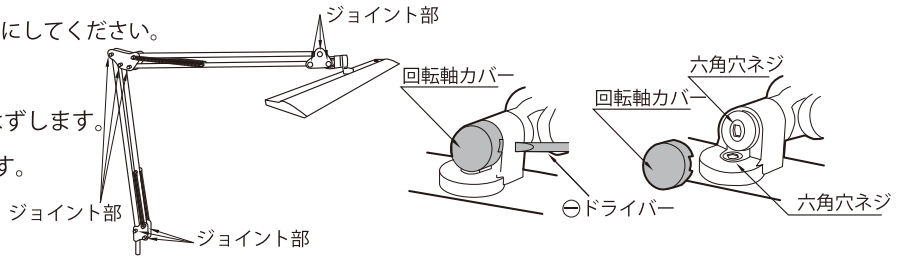

■お手入れについて

●1年に1回はお手入れを行い異常がないか点検をしてください。また3年に1回は専門業者・有資格者による点検を依頼してください。
★点検を行わずに長時間使用し続けると、まれに発煙・発火・感電に至る恐れがあります。

1. スイッチを切り、ACアダプターをコンセントから抜きます。
2. 中性洗剤を溶かした水に布をひたし、よくしぼってから汚れを拭き取ります。
3. からぶきをして、水気を拭き取ります。

❗必ずACアダプターを抜いてください。
★感電事故の原因となります。

👤濡れた手で触らないでください。



🚫シンナーやベンジンなど揮発性の薬品やクレンザーなどは使用しないでください。



★器具に傷をつけたり変色や変質の原因となります。



■光源ユニットについて

LED照明器具の光源寿命(※)は、40,000時間です。

※光源寿命は、点灯しなくなるまでの総点灯時間または、全光束が点灯初期の70%に下がるまでの総点灯時間のいずれか短い時間を推定したものです。

保証とアフターサービスについて

保証について

保証の内容は、下記のとおりとさせていただきます。

保証期間

この照明器具の保証期間は商品お買い上げ日より1年間です。但し1日20時間以上の長時間使用の場合は、お買い上げ日より上記の半分の保証期間とします。

※ランプ・グロー点灯管・電池などの消耗品やセードは対象外とさせていただきます。

保証内容

取扱説明書、本体貼り付けラベル等の注意書に従った使用状態で保証期間内に故障した場合には、無償修理させていただきます。

保証の免責事項

保証期間内でも次の場合には原則として有料とさせていただきます。

- (1) 使用上の誤り及び不当な修理や改造による故障及び損傷
- (2) お買い上げ後の取り付け場所の移動、輸送、落下などによる故障及び損傷
- (3) 火災、地震、水害、落雷、その他天災地変、異常電圧、指定外の使用電源(電圧、周波数)などによる故障及び損傷
- (4) 車両、船舶などに搭載された場合に生ずる故障及び損傷
- (5) 施工上の不備に起因する故障や不具合
- (6) 法令、取扱説明書で要求される保守点検を行わない事による故障及び損傷
- (7) 日本国内以外での使用による故障及び損傷

This warranty is valid only in Japan.

⚠安全に関するご注意

- 照明器具には寿命があります。
- 設置して8年から10年経つと外観に異常がなくても内部の劣化が進行しています。点検・交換をおすすめします。
※使用条件は、周囲温度30℃、1日10時間点灯、年間3000時間点灯(JIS C-8105-1による。)
- 周囲温度が高い場合、点灯時間が長い場合は、寿命が短くなります。
- 1年に1回は、「安全チェックシート」により、自主点検をしてください。※(注)
- 点検せずに長い間使い続けると、まれに発煙、発火、感電などに至る恐れがあります。

※(注)「安全チェックシート」は、弊社ホームページ [http://www.yamada-shomei.co.jp] に紹介しております。

■廃棄する際には

交換したランプ(電球)を捨てるときや照明器具を廃棄する場合には、お住まいの自治体で定められた方法(分別収集、粗大ゴミ扱いなど)で処分してください。

アフターサービスについて

修理を依頼される時

1. 保証期間中、万一故障が起きた場合はお買い上げ日を特定できるものを添えてお買い上げの販売店又は、弊社サービス受付窓口までお申しください。
2. 保証期間を過ぎているときはお買い上げの販売店又は、弊社サービス受付窓口にご相談ください。修理によって機能が維持できる場合は、ご希望により有料修理させていただきます。

アフターサービスについてご不明な点は

修理に関する相談並びにご不明な点は、お買い上げ販売店又は弊社サービス受付窓口までお問い合わせください。

サービス受付窓口

《山田照明 カスタマーセンター》

TEL : 03(3253)4810

e-mail : service @ yamada-shomei.co.jp

(メールでのお問い合わせにつきましては回答までに数日のお時間をいただく場合がございます。)

定休日 / 土曜日・日曜日・祝日・夏期・年末年始
営業時間 / 9:00~18:00

山田照明株式会社 SANGETSU グループ

http://www.yamada-shomei.co.jp/
〒101-0021 東京都千代田区外神田3-8-11