



お客様へご使用になられる前に必ずお読みください

### 安全に関するご注意

この取扱説明書には取り付け方や交換方法、お手入れのしかたなどご使用にあたり重要な事柄が書かれてあります。この取扱説明書を大切に保管して、お手入れなどの際にご利用ください。



### 注意

- この器具は取り付けできるZライトが限られています。取り付けできないZライトを取り付けた場合、転倒し、器具破損や、ケガの原因となります。
- 回転制御機能・抜け防止機能は対応機種に限られます。対応機種に関しては、弊社ホームページやカタログをご確認願います。  
ホームページURL：<http://www.zlight.net/product/option/>

### 各部の名称

(本紙に掲載の説明図は一部を省略抽象化した図です。)

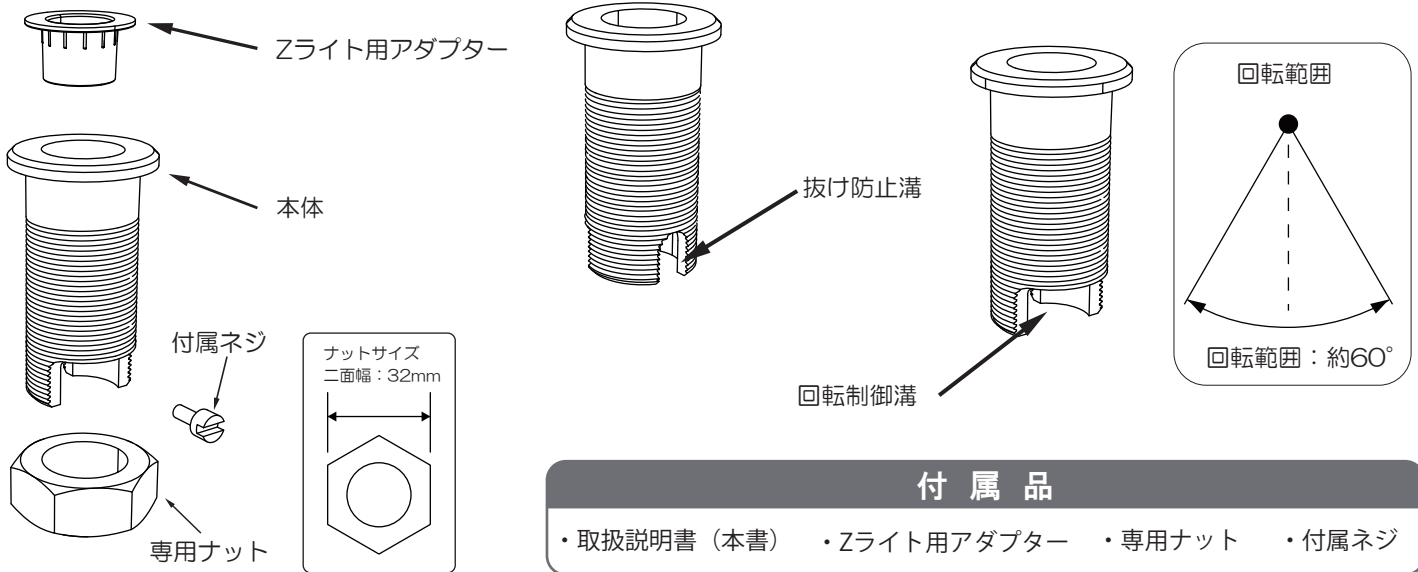

### 設置場所の確認

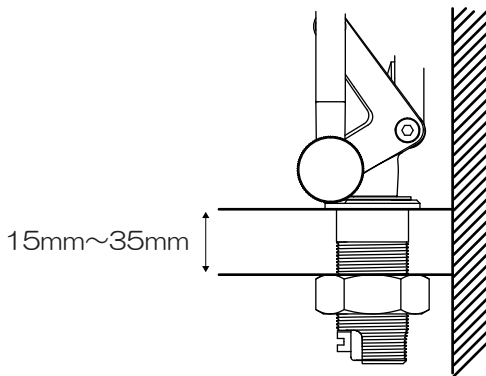

- 設置可能な厚みは15mm~35mmです。
- 下側に障害物のない箇所に設置してください。
- 取付に不自由のない場所に取り付けてください。
- Zライトの仕様と不都合の無い位置を確認し取り付けてください。



図のような所には取り付けないでください。★けがや器具破損の原因となります。

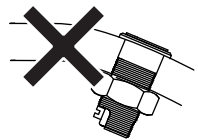

たわんだり、折れたりする  
弱い材質やガラス板など

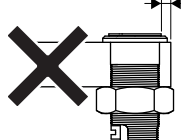

かかりしろの  
少ない部分への設置

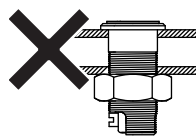

中空構造の部分への設置

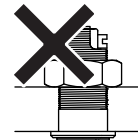

下向き設置

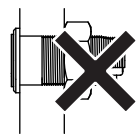

横向き設置

※横向きに付けたいときは  
別売のクランプ「Z-A10」を  
ご利用ください。

# ■ 設置方法

(本紙に掲載の説明図は一部を省略抽象化した図です。)

① 設置したい場所に直径22mmの取付孔を加工します。

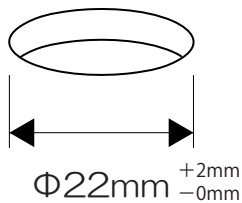

② 上から本製品を差込みます。

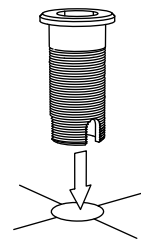

③ 差込アダプターを入れます。

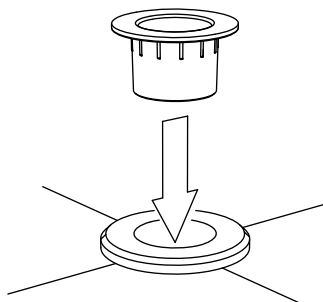

④ Zライトを設置します。

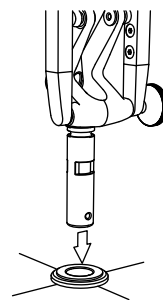

## 回転制御機能・抜け防止機能の使用方法

### 抜け止め機能の使用方法

1.使用する方向に回転制御側が向くように調整します。

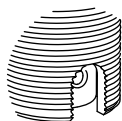

2.付属の抜け防止ネジをドライバー等を使用してつけます。

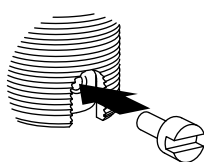

3.付属ネジが溝に収まるまで締めます



### 回転制御機能の使用方法

1.使用する方向に回転制御側が向くように調整します。

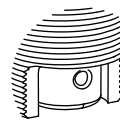

2.付属の抜け防止ネジをドライバー等を使用してつけます。

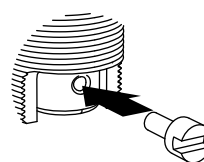

3.付属ネジが溝に収まるまで締めます

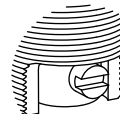

※回転制御機能・抜け防止機能は対応機種に限られます。対応機種に関しては、弊社ホームページやカタログをご確認願います。

⑤ 工具等を使いナットをしっかりと締めます。

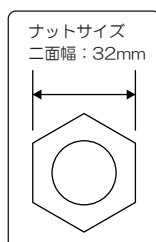
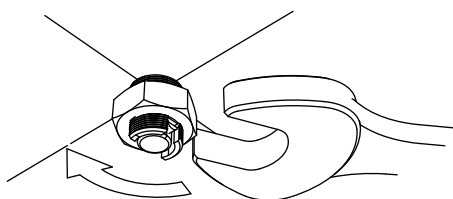

⑥ Zライトを動かし、しっかりと固定されていることを確認します。

★不安定なまま使用しますと転倒し器具破損や、ケガの原因となります。

